

NO	アイテム名	仕様	数量
	Kラウンドポスト (S)	φ89.1アルミ押出形材 アルマイト仕上 (シルバー)	—
	マルチクランプ	アルミ合金鋳物 合成樹脂塗装 (アースグレー)	—
	ワンダー三角デッキ	t2.3パンチング鋼板ノンスリップコーティング (ブルーグレー)	—
1	1400_シンアクアスライダー-L (B)	ポリエチレン成形品 (ブルーグラデーション)	1
2	400間_ステップパネル (B) (HP:LB)	t19HPEパネル (ブルー/ライトブルー)	1
3	クリスタルパネル (LB)	t19HPEパネル (ライトブルー)、FRPクリアパネル	1
4	1000_ウェイブスライダー (B) (EP:LB)	ポリエチレン成形品 (ブルー)、t19HPEパネル (ライトブルー)	1
5	1000_こもれびクライム	t19HPEパネル (グリーン/ベージュ)	1

質量: 304Kg

- ⚠ 設置上の注意
- ・本製品はおおむね3才~6才を対象にデザインされています。
 - ・本製品の専有スペースとしての安全領域を確保すること。
 - ・落下等による危険を最少にするために安全領域内の設置面には適切な衝撃吸収性を有する材料を敷設すること。
 - ・本製品はJPFA-SP-S: 2024に準拠した製品です。
 - ・本製品は(一社)日本公園施設業協会の団体加入する公園施設団体賠償責任保険制度を適用します。

※ポリエチレン成形品のグラデーションカラーは製造上の特性で若干の色むらがありますが、品質や強度には影響はありません。

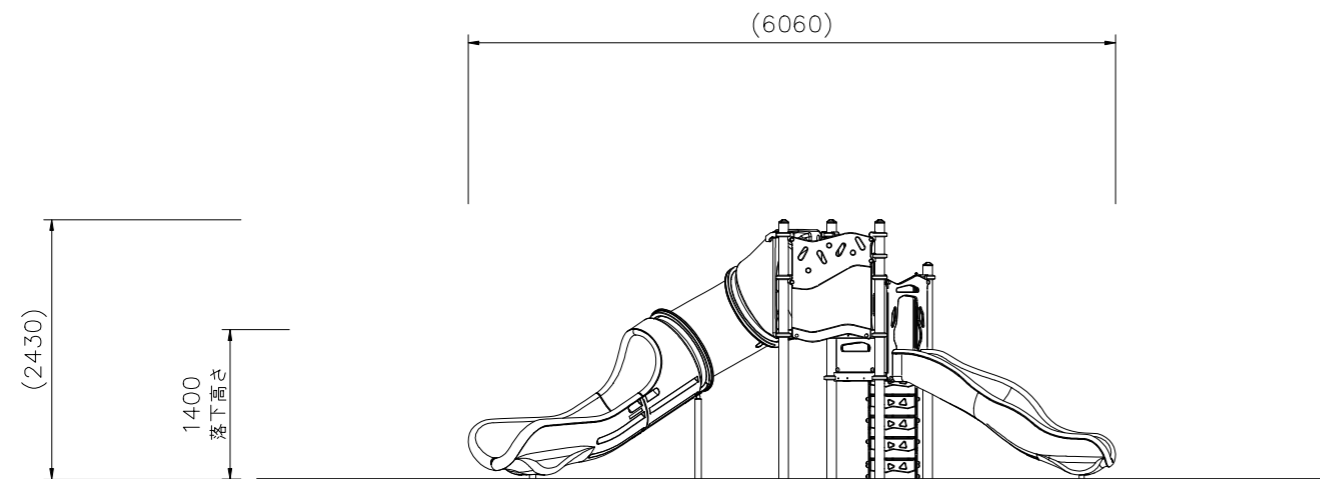

外観図 S=1/50

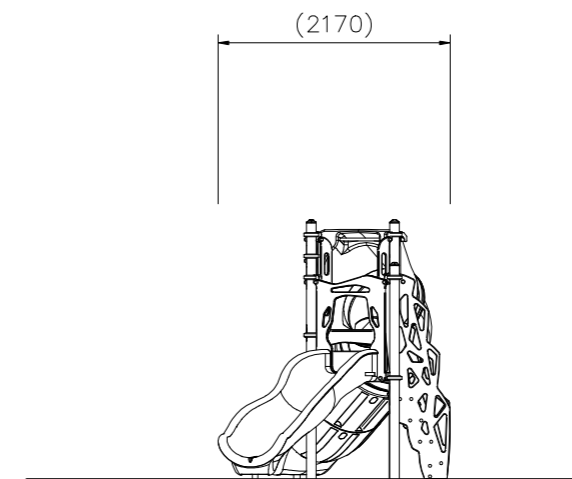

△		
△		
△		
△		

K・O・T・O・B・U・K・I

KOTOBUKI CORPORATION

PROJECT

プレイポートワンダー クリア

CP-01974C

DATE

2024/04/01

SCALE

1/50

DRAWN

中川

CHECKED

山浦

APPROVED

中村

DWG. NO.

EP1722-D

FILE NO.

2